

Command Center 4.5

CONSTATS > Constats avancés

Requêtes enregistrées

Filtres

Date infr. 2024-07-23 

Matricule d'Agent 715 - Mathieu, Steve

Options

	<u>No constat</u>	<u>Date attest.</u>	<u>Heure attest.</u>	<u>Statut</u>	<u>No plainte</u>	<u>Rap. infr.</u>	<u>Date création</u>	<u>Heure création</u>
	6308864	2024-07-23	18:16	IS		CL	2024-07-23	18:16
	6308853	2024-07-23	18:14	IS		CL	2024-07-23	18:14
	6308842	2024-07-23	18:00	IS		CL	2024-07-23	18:00
	6308831	2024-07-23	17:51	IS		CL	2024-07-23	17:51
	6308820	2024-07-23	17:37	IS		CL	2024-07-23	17:37
	6308816	2024-07-23	17:22	IS		CL	2024-07-23	17:22
	6308805	2024-07-23	17:13	IS		CL	2024-07-23	17:13
	6308794	2024-07-23	16:11	IS		CL	2024-07-23	16:11
	6308783	2024-07-23	15:32	IS		CL	2024-07-23	15:32
	6308772	2024-07-23	15:14	IS		CL	2024-07-23	15:14
	6308761	2024-07-23	15:07	IS		CL	2024-07-23	15:07
	6308750	2024-07-23	14:58	IS		CL	2024-07-23	14:58

CONSTAT D'INFRACTION

6 308 750



Cour municipale de Chambly
Carignan (District judiciaire de Longueuil)

Nom: Monsieur
DROUIN
Prénom: JEAN FRANCOIS
Adresse:
Localité:
Prov/État:
Identificati

Date de na
Immatriculation N.I.V.:
Prov/État: QC Pays: CANADA
Marque: HONDA Model: CIVIC Année:

Code de sécurité routière
CSR 329 11COVR Art.: 329 Code déf.: CO

Description de l'infraction:
a circulé à une vitesse supérieure à celle indiquée par la
signalisation installée en vertu du présent article ou du
deuxième alinéa de l'article 628. (vitesse déterminée par le
ministre des transports)

Par: LASER Vitesse constatée: 104 km/h Zone de: 70 Points d'incapacité: 3

Date de l'infraction: 2024-07-23 Heure: 14:57

Ville ou municipalité: Carignan SIA: 32
Endroit: 2269 CHAMBLY DE CH

Situation: AU Direction: Est

Peine minimale	Frais	Contribution	Remorque	Montant réclamé
150 \$	+ 82 \$	+ 40 \$	+ 0 \$	= 272 \$

ATTESTATION	SIGNIFICATION
<p>Je, soussigné, atteste avoir personnellement constaté les faits mentionnés en:</p> <p><input checked="" type="checkbox"/> A <input checked="" type="checkbox"/> B <input checked="" type="checkbox"/> C <input checked="" type="checkbox"/> D <input type="checkbox"/> E</p> <p>et (si applicable) atteste que</p> <p>agent de la paix, matricule _____ a constaté les faits mentionnés en</p> <p><input type="checkbox"/> A <input type="checkbox"/> B <input type="checkbox"/> C <input type="checkbox"/> D <input type="checkbox"/> E</p> <p>et j'ai des motifs raisonnables de croire que l'infraction décrite en C a été commise.</p> <p>Nom: S Mathieu Matricule: 715 Unité: ENQS Agent de la paix</p>	<p>J'atteste avoir remis un double du constat lors de la perpétration de l'infraction au défendeur</p> <p>Date de signification: 2024-07-23 Heure: 14:58</p> <p>Nom: S Mathieu Matricule: 715 Unité: ENQS Agent de la paix</p>

IMPORTANT

VEUILLEZ LIRE LA MISE EN GARDE NO 1 AU VERSO

J'atteste que le présent document est conforme à son double sur support électronique.
Nom: S Mathieu Matricule: 715 Unité: ENQS
Agent de la paix
Date: 2024-07-23 Heure: 14:58

COPIE DU DÉFENDEUR

STATEMENT OF OFFENCE

6 308 750



Municipal court of Chambly
Carignan (District judiciaire de Longueuil)

PROSECUTOR
DEFENDANT
OFFENCE
VEHICLE
ATTESTATION SERVICE

Mr.
Last Name: DROUIN
First Name: JEAN FRANCOIS
Address: [REDACTED]
Location: [REDACTED]
Prov/State: [REDACTED]
Identification: [REDACTED]
Date of Birth: [REDACTED]

Plate: [REDACTED] V.I.N.: [REDACTED]
Prov/State: QC Country: CANADA
Make: HONDA Model: CIVIC Year: [REDACTED]

Code de sécurité routière
CSR 329 11COVR Sect.: 329 Def. Code: CO

Description of offence:
a circulé à une vitesse supérieure à celle indiquée par la
signalisation installée en vertu du présent article ou du
deuxième alinéa de l'article 628. (vitesse déterminée par le
ministre des transports)

By: LASER Speed recorded: 104 km/h Speed limit: 70 Demerit points: 3

Infraction Date: 2024-07-23 Time: 14:57

City or municipality: Carignan Unit: 32
Place: 2269 CHAMBLY DE CH

Direction: East

Min. fine	Costs	Contribution	Towing	Total amount
150 \$	+ 82 \$	+ 40 \$	+ 0 \$	= 272 \$

ATTESTATION	SERVICE
<p>I, the undersigned, certify that I have personally observed the facts mentioned in:</p> <p><input checked="" type="checkbox"/> A <input checked="" type="checkbox"/> B <input checked="" type="checkbox"/> C <input checked="" type="checkbox"/> D <input type="checkbox"/> E</p> <p>and (if applicable) certify that</p> <p>Peace officer, Badge no _____ has observed the facts mentioned in</p> <p><input type="checkbox"/> A <input type="checkbox"/> B <input type="checkbox"/> C <input type="checkbox"/> D <input type="checkbox"/> E</p> <p>and I have reasonable grounds to believe that the offence described in C has been committed.</p> <p>Name: S Mathieu Badge no: 715 Unit: ENQS Peace officer</p>	<p>I certify that I have remitted a copy of the statement of offence when the offence was committed to the defendant</p> <p>Date of service: 2024-07-23 Time: 14:58</p> <p>Name: S Mathieu Badge No: 715 Unit: ENQS Peace officer</p>

IMPORTANT

PLEASE READ WARNING NO 1 ON THE BACK

I certify that this document is true to its duplicate in electronic form.
Name: S Mathieu Badge no: 715 Unit: ENQS
Peace officer
Date: 2024-07-23 Time: 14:58

DEFENDANT'S COPY

Rapport d'infraction abrégé

sur le Constat No 6 308 750

No événement : 240723715

Jour de la semaine : MARDI

I - FAITS ET GESTES PERTINENTS

Où j'étais :

Véhicule banalisé 029 Ford, Agent Mathieu mat. 715 est conducteur et opérateur laser. Stationnaire près du 2269 Chemin de Chambly, ville de Carignan. Opération spécifique de vitesse laser zone de 70 km/h direction Est.

Ce que j'ai vu :

J'observe le véhicule qui approche de moi (portée de détection environ 175 mètres et portée de l'opération 150 mètres). Je pointe le véhicule avec le viseur du cinémomètre laser, entre les deux phares avant. J'effectue une lecture de sa vitesse. Je ne perds jamais le véhicule de vue. J'active mes gyrophares et l'intercepte. Avisé des 30 jours pour payer ou contester. Banalisé 029 ,de la circulation. CRPQ ok

Le panneau de 70 km/h est visible et claire en bon état, aucune matière qui la cache à 400 mètres d'où je suis stationné à bord du banalisé 029.

Ce que j'ai fait :

Interception du véhicule sur le chemin Bellerive, près intersection chemin de chambly, ville de Carignan.

K - PRÉCISIONS

Type de permis : CONDUIRE

Type de véhicule : Automobile, motorisé, camion, camionnette, fourgonnette, ambulance, 3000kg ou moins

Couleur : GRIS

Nombre d'occupants : 2 Langue : Français

Position des occupants :

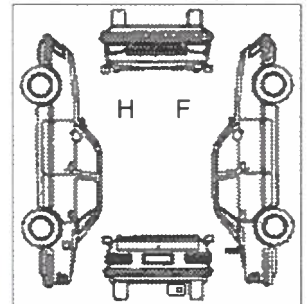

L - ENVIRONNEMENT

Éclairage : Jour - Clarté Temps : Clair Zone : Commerciale

Chaussée : Nature : Asphalte État : Sèche

Présence sur la route : Véhicule circulant dans le même sens

M - CINÉMOMÈTRE

Vitesse estimée 110 km/h dans la voie DROITE à une distance de 150 m.

Vitesse captée 104 km/h dans la voie DROITE à une distance de 87.6 m. dans une zone de 70 km/h

Largeur du faisceau laser (en cm) = distance captée X 0.3

Mouvements du véhicule cible dans le faisceau: Se rapprochait - Vitesse constante - Dépassait

Aucune source d'interférence

A visé le véhicule du défendeur et aucun véhicule présent dans le faisceau

Absence de message de diagnostique sur le cinémomètre

En bon état de fonctionnement

Type : LASER

No de série : 17887 Marque : DragonEye Modèle : Speed Lidar

Matricule de l'opérateur : 715L Opérateur qualifié Cours réussi : 2010-10-14 Date d'expiration : 2025-12-31

Faits et gestes pertinents :

..

Tests d'exactitude - Laser :

Précédant l'opération (au poste): Électronique tonalité Affichage (segments lumineux) Lunette de visée
Test de télémétrie : Endroit : 333 Hertel, Beloeil 21.7 m 35.5 m
Tous les tests ont été réussis / en bon état de fonctionnement

Date : 2024-07-23 Heure : 14:15

Suivant l'opération (au poste): Électronique tonalité Affichage (segments lumineux) Lunette de visée
Test de télémétrie : Endroit : 333 Hertel, Beloeil 21.7 m 35.5 m
Tous les tests ont été réussis / en bon état de fonctionnement

Date : 2024-07-23 Heure : 20:15

Précédant l'opération (sur les lieux):

Suivant l'opération (sur les lieux):

ATTESTATION

Je, soussigné, atteste avoir personnellement constaté les faits mentionnés en M

Nom : Mathieu Matricule : 715 Unité : ENQS

Agent de la paix

Date : 2024-07-23 Heure : 20:15

Je, soussigné, atteste avoir personnellement constaté les faits mentionnés en I, K, L

Nom : Steve Mathieu Matricule : 715 Unité : ENQS

Agent de la paix

Date : 2024-07-23 Heure : 15:00

Complément au rapport d'infraction

sur le Constat No 6 308 750

FAITS ET GESTES PERTINENTS

Lors de la signification le défendeur , le défendeur me déclare.

: toi mon tabarnak de chien sale pourri tu attend les gens qui arrive dans un changement de zone pour leur sacré un ostie de ticket, t'es un ostie de gros sale:

je lui répond : Vous m'insulté vous? car si oui vous allez recevoir un constat pour insulté un agent!

:oui calisse je t'insulte : te juste un ostie de chien sale de mange marde de pourriture, va donc chier mon crisse:

je lui mentionne qu'il allait recevoir un constat par la poste pour insulté un agent. Il quitte rapidement en faisant un demi-tour vers la route 112, en m'insultant encore avec sa vitre conducteur ouverte et quittant les lieux d'interception : Va chier mon crisses de sale de pouriture:

le constat 6308761 insulté au RM sera envoyer par la poste, le défendeur est aviser de cette infraction.

ATTESTATION

Je, soussigné, atteste avoir personnellement constaté les faits mentionnés.

Nom : Steve Mathieu Matricule : 715 Unité : ENQS

Agent de la paix

Date : 2024-07-23 Heure : 20:09

CONSTAT D'INFRACTION

6 308 761



Cour municipale de Chambly
Carignan (District judiciaire de Longueuil)

Nom: Monsieur
Prénom: DROUIN
Prénom: JEAN FRANCOIS
Adresse:
Localité:
Prov/État:
Identification:

Date de na:
Immatriculation: N.I.V.
Prov/État: QC Pays: CANADA
Marque: HONDA Model: CIVIC Année:

Règlement municipal
RGM RM-CAR-498 A (9)AL.2 Art.: Code déf.: CO
Description de l'infraction:
il est défendu de sacrer, blasphémer, incommoder, insulter
ridiculiser un agent de la paix et/ou un fonctionnaire municipal
dans l'exercice de ses fonctions.

Date de l'infraction: 2024-07-23 Heure: 14:58
Ville ou municipalité: Carignan S/A: 32
Endroit: BELLERIVE CH7 CHAMBLY DE CH

Situation: Intersection Direction: Sud

Peine minimale	Frais	Contribution	Remorque	Montant réclamé
200 \$	+ 82 \$	+ 0 \$	+ 0 \$	= 282 \$

ATTESTATION	SIGNIFICATION
<p>Je, soussigné, atteste avoir personnellement constaté les faits mentionnés en:</p> <p><input checked="" type="checkbox"/> A <input checked="" type="checkbox"/> B <input checked="" type="checkbox"/> C <input checked="" type="checkbox"/> D <input type="checkbox"/> E</p> <p>et (si applicable) atteste que _____ par la poste</p> <p>agent de la paix, matricule _____</p> <p>a constaté les faits mentionnés en</p> <p><input type="checkbox"/> A <input type="checkbox"/> B <input type="checkbox"/> C <input type="checkbox"/> D <input type="checkbox"/> E</p> <p>et j'ai des motifs raisonnables de croire que l'infraction décrite en C a été commise.</p> <p>Nom: S Mathieu Matricule: 715 Unité: ENQS Agent de la paix</p>	

IMPORTANT

VEUILLEZ LIRE LA MISE EN GARDE NO 2 AU VERSO

J'atteste que le présent document est conforme à son double sur support électronique.
Nom: S Mathieu Matricule: 715 Unité: ENQS
Agent de la paix
Date: 2024-07-23 Heure: 15:07

COPIE DU DÉFENDEUR

STATEMENT OF OFFENCE

6 308 761



Municipal court of Chambly
Carignan (District judiciaire de Longueuil)

A. PROSECUTOR
B. DEFENDANT
C. VEHICLE
D. OFFENCE
E. PLACE
F. FINE
G. ATTESTATION SERVICE
H.

Mr.
Last Name: DROUIN
First Name: JEAN FRANCOIS

Address: [Redacted]
Location: [Redacted]
Prov/State: [Redacted]
Identification: [Redacted]
Date of Birth: [Redacted]

Plate: [Redacted] V.I.N. [Redacted]
Prov/State: QC Country: CANADA
Make: HONDA Model: CIVIC Year: [Redacted]

Règlement municipal
RGM RM-CAR-498 A (9)AL.2 Sect.: Def. Code: CO
Description of offence:
il est défendu de sacrer, blasphémer, incommoder, insulter
ridiculiser un agent de la paix et/ou un fonctionnaire municipal
dans l'exercice de ses fonctions.

Infraction Date: 2024-07-23 Time: 14:58
City or municipality: Carignan Unit: 32
Place: BELLERIVE CH / CHAMBLY DE CH
Situation: Intersection Direction: South

Min. fine	Costs	Contribution	Towing	Total amount
200 \$	+ 82 \$	+ 0 \$	+ 0 \$	= 282 \$

ATTESTATION SERVICE

I, the undersigned, certify that I have personally observed the facts mentioned in:
 A B C D E
 and (if applicable) certify that _____ par la poste

Peace officer, Badge no _____
 has observed the facts mentioned in
 A B C D E
 and I have reasonable grounds to believe that the offence described in C has been committed.

Name: S Mathieu Unit: ENQS
 Badge no: 715
 Peace officer

IMPORTANT

PLEASE READ WARNING NO 2 ON THE BACK
I certify that this document is true to its duplicate in electronic form.
Name: S Mathieu Badge no: 715 Unit: ENQS
Peace officer
Date: 2024-07-23 Time: 15:07

DEFENDANT'S COPY

Rapport d'infraction abrégé

sur le Constat No 6 308 761

Jour de la semaine : MARDI

I - FAITS ET GESTES PERTINENTS

Où j'étais :

Véhicule banalisé 029 Ford, Agent Mathieu mat. 715 est conducteur et opérateur laser. Stationnaire près du 2269 Chemin de Chambly, ville de Carignan. Opération spécifique de vitesse laser zone de 70 km/h direction Est.

Ce que j'ai vu :

J'observe le véhicule qui approche de moi (portée de détection environ 175 mètres et portée de l'opération 150 mètres). Je pointe le véhicule avec le viseur du cinémomètre laser, entre les deux phares avant. J'effectue une lecture de sa vitesse. Je ne perds jamais le véhicule de vue. J'active mes gyrophares et l'intercepte. Avisé des 30 jours pour payer ou contester. Banalisé 029, de la circulation. CRPQ ok

Le panneau de 70 km/h est visible et claire en bon état, aucune matière qui la cache à 400 mètres d'où je suis stationné à bord du banalisé 029.

Ce que j'ai fait :

Interception du véhicule sur le chemin Bellerive, près intersection chemin de Chambly, ville de Carignan.

Particularités :

Ce constat donne suite au constat 6308750 de vitesse ART 329, Lors de la signification le défendeur, le défendeur me déclare.

: toi mon tabarnak de chien sale pourri tu attend les gens qui arrive dans un changement de zone pour leur sacré un ostie de ticket, t'es un ostie de gros sale:

je lui répond : Vous m'insulté vous? car si oui vous allez recevoir un constat pour insulté un agent!

:oui calisse je t'insulte : te juste un ostie de chien sale de mange marde de pourriture, va donc chier mon crisse:

je lui mentionne qu'il allait recevoir un constat par la poste pour insulté un agent. Il quitte rapidement en faisant un demi-tour rapidement vers la route 112, en m'insultant encore avec sa vitre conducteur ouverte en quittant les lieux d'interception : Va chier mon crisses de sale de pouriture:

Commentaires du défendeur:

Lors de la signification du constat d'infraction, spontanément, sans que des questions ne lui soient posées:

Ce constat donne suite au constat 6308750 de vitesses ART 329, Lors de la signification le défendeur, le défendeur me déclare.

: toi mon tabarnak de chien sale pourri tu attend les gens qui arrive dans un changement de zone pour leur sacré un ostie de ticket, t'es un ostie de gros sale:

je lui répond : Vous m'insulté vous? car si oui vous allez recevoir un constat pour insulté un agent!

:oui calisse je t'insulte : te juste un ostie de chien sale de mange marde de pourriture, va donc chier mon crisse:

je lui mentionne qu'il allait recevoir un constat par la poste pour insulté un agent. Il quitte rapidement en faisant un demi-tour vers la route 112, en m'insultant encore avec sa vitre conducteur ouverte en quittant les lieux d'interception : Va chier mon crisses de sale de pouriture:

Raison de non-signification: Défendeur a quitté (préciser dans narration)

K - PRÉCISIONS

Type de permis : CONDUIRE

Type de véhicule : Automobile, motorisé, camion, camionnette, fourgonnette, ambulance, 3000kg ou moins

Couleur : GRIS

Nombre d'occupants : 2 Langue : Français

Position des occupants :

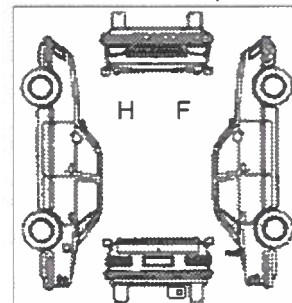

L - ENVIRONNEMENT

Éclairage : Jour - Clarté Temps : Clair Zone : Commerciale

Chaussée : Nature : Asphalte État : Sèche

Présence sur la route : Véhicule circulant dans le même sens

Véhicule circulant dans le sens opposé

ATTESTATION

Je, soussigné, atteste avoir personnellement constaté les faits mentionnés en I, K, L

Nom : Steve Mathieu Matricule : 715 Unité : ENQS

Agent de la paix

Date : 2024-07-23 Heure : 20:12

CONSTAT D'INFRACTION

6 308 772



Cour municipale de Chambly
Carignan (District judiciaire de Longueuil)

Nom: Monsieur
Prénom: PLOUFFE
Adresse:
Localité:
Prov/État:
Identificat

Date de n

Immatriculation [redacted] N.I.V. [redacted]
Prov/État: QC Pays: CANADA
Marque: HYUND Model: VELOS Année: [redacted]

Code de sécurité routière
CSR 329 11COVR Art.: 329 Code déf.: CO

Description de l'infraction:
a circulé à une vitesse supérieure à celle indiquée par la
signalisation installée en vertu du présent article ou du
deuxième alinéa de l'article 628. (vitesse déterminée par le
ministre des transports)

Par: LASER Vitesse constatée: 104 km/h Zone de: 70 Points d'incapacité: 3

Date de l'infraction: 2024-07-23 Heure: 15:13

Ville ou municipalité: Carignan SIA: 32
Endroit: 2269 CHAMBLY DE CH

Situation: AU Direction: Est

Peine minimale Frais Contribution Remorque Montant réclamé
150 \$ + 82 \$ + 40 \$ + 0 \$ = 272 \$

ATTESTATION

SIGNIFICATION

Je, soussigné, atteste avoir personnellement constaté les faits mentionnés en:

A B C D E

et (si applicable) atteste que

agent de la paix, matricule _____

a constaté les faits mentionnés en

A B C D E

et j'ai des motifs raisonnables de croire que l'infraction décrite en C a été commise.

Nom: S Mathieu
Matricule: 715
Agent de la paix
Unité: ENQS

J'atteste avoir remis un double du constat lors de la perpétration de l'infraction au défendeur

Date de signification: 2024-07-23
Heure: 15:14

Nom: S Mathieu
Matricule: 715
Agent de la paix
Unité: ENQS

IMPORTANT

VEUILLEZ LIRE LA MISE EN GARDE NO 1 AU VERSO

J'atteste que le présent document est conforme à son double sur support électronique.

Nom: S Mathieu Matricule: 715 Unité: ENQS
Agent de la paix
Date: 2024-07-23 Heure: 15:14

COPIE DU DÉFENDEUR

STATEMENT OF OFFENCE

6 308 772



Municipal court of Chambly
Carignan (District judiciaire de Longueuil)

DEFENDANT
VEHICLE
OFFENCE
PLACE
FIRE
ATTESTATION SERVICE

Mr.
Last Name: PLOUFFE
First Name: PATRICK
Address: [REDACTED]
Location: [REDACTED]
Prov/State: [REDACTED]
Identification: [REDACTED]
Date of Birth: [REDACTED]

Plate: [REDACTED] V.I.N.: [REDACTED]
Prov/State: QC Country: CANADA
Make: HYUND Model: VELOS Year: [REDACTED]

Code de sécurité routière
CSR 329 11COVR Sect.: 329 Def. Code: CO
Description of offence:
a circulé à une vitesse supérieure à celle indiquée par la
signalisation installée en vertu du présent article ou du
deuxième alinéa de l'article 628. (vitesse déterminée par le
ministre des transports)

By: LASER Speed recorded: 104 km/h Speed limit: 70 Demerit points: 3

Infraction Date: 2024-07-23 Time: 15:13
City or municipality: Carignan Unit: 32
Place: 2269 CHAMBLY DE CH

Direction: East

Min. fine	Costs	Contribution	Towing	Total amount
150 \$	+ 82 \$	+ 40 \$	+ 0 \$	= 272 \$

ATTESTATION	SERVICE
<p>I, the undersigned, certify that I have personally observed the facts mentioned in:</p> <p><input checked="" type="checkbox"/> A <input checked="" type="checkbox"/> B <input checked="" type="checkbox"/> C <input checked="" type="checkbox"/> D <input type="checkbox"/> E</p> <p>and (if applicable) certify that</p> <p>Peace officer, Badge no _____ has observed the facts mentioned in</p> <p><input type="checkbox"/> A <input type="checkbox"/> B <input type="checkbox"/> C <input type="checkbox"/> D <input type="checkbox"/> E</p> <p>and I have reasonable grounds to believe that the offence described in C has been committed.</p> <p>Name: S Mathieu Badge no: 715 Unit: ENQS Peace officer</p>	<p>I certify that I have remitted a copy of the statement of offence when the offence was committed to the defendant</p> <p>Date of service: 2024-07-23 Time: 15:14</p> <p>Name: S Mathieu Badge No: 715 Unit: ENQS Peace officer</p>

IMPORTANT

PLEASE READ WARNING NO 1 ON THE BACK
I certify that this document is true to its duplicate in electronic form.
Name: S Mathieu Badge no: 715 Unit: ENQS
Peace officer
Date: 2024-07-23 Time: 15:14

DEFENDANT'S COPY

Rapport d'infraction abrégé

sur le Constat No 6 308 772

No événement : 240723715

Jour de la semaine : MARDI

I - FAITS ET GESTES PERTINENTS

Où j'étais :

Véhicule banalisé 029 Ford, Agent Mathieu mat. 715 est conducteur et opérateur laser. Stationnaire près du 2269 Chemin de Chambly, ville de Carignan. Opération spécifique de vitesse laser zone de 70 km/h direction Est.

Ce que j'ai vu :

J'observe le véhicule qui approche de moi (portée de détection environ 175 mètres et portée de l'opération 150 mètres). Je pointe le véhicule avec le viseur du cinémomètre laser, entre les deux phares avant. J'effectue une lecture de sa vitesse. Je ne perds jamais le véhicule de vue. J'active mes gyrophares et l'intercepte. Avisé des 30 jours pour payer ou contester. Banalisé 029 ,de la circulation. CRPQ ok

Le panneau de 70 km/h est visible et claire en bon état, aucune matière qui la cache à 400 mètres d'où je suis stationné à bord du banalisé 029.

Ce que j'ai fait :

Interception du véhicule près du 2453 chemin de chambly, ville de Carignan.

K - PRÉCISIONS

Type de permis : CONDUIRE

Type de véhicule : Automobile, motorisé, camion, camionnette, fourgonnette, ambulance, 3000kg ou moins

Couleur : GRIS

Nombre d'occupants : 1 Langue : Français

Position des occupants :

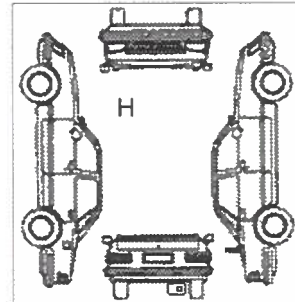

L - ENVIRONNEMENT

Éclairage : Jour - Clarté Temps : Clair Zone : Commerciale

Chaussée : Nature : Asphalte État : Sèche

Présence sur la route : Véhicule circulant dans le même sens

M - CINÉMOMÈTRE

Vitesse estimée 105 km/h dans la voie GAUCHE à une distance de 150 m.

Vitesse captée 104 km/h dans la voie GAUCHE à une distance de 134.8 m. dans une zone de 70 km/h

Largeur du faisceau laser (en cm) = distance captée X 0.3

Mouvements du véhicule cible dans le faisceau: Se rapprochait - Vitesse constante - Dépassait

Aucune source d'interférence

A visé le véhicule du défendeur et aucun véhicule présent dans le faisceau

Absence de message de diagnostic sur le cinémomètre

En bon état de fonctionnement

Type : LASER

No de série : 17887 Marque : DragonEye Modèle : Speed Lidar

Matricule de l'opérateur : 715L Opérateur qualifié Cours réussi : 2010-10-14 Date d'expiration : 2025-12-31

Faits et gestes pertinents :

..

Tests d'exactitude - Laser :

Précédant l'opération (au poste): Électronique tonalité Affichage (segments lumineux) Lunette de visée
Test de télémétrie : Endroit : 333 Hertel, Beloeil 21.7 m 35.5 m
Tous les tests ont été réussis / en bon état de fonctionnement
Date : 2024-07-23 Heure : 14:15

Suivant l'opération (au poste): Électronique tonalité Affichage (segments lumineux) Lunette de visée
Test de télémétrie : Endroit : 333 Hertel, Beloeil 21.7 m 35.5 m
Tous les tests ont été réussis / en bon état de fonctionnement
Date : 2024-07-23 Heure : 20:15

Précédant l'opération (sur les lieux):

Suivant l'opération (sur les lieux):

ATTESTATION

Je, soussigné, atteste avoir personnellement constaté les faits mentionnés en M

Nom : Mathieu Matricule : 715 Unité : ENQS

Agent de la paix

Date : 2024-07-23 Heure : 20:15

Je, soussigné, atteste avoir personnellement constaté les faits mentionnés en I, K, L

Nom : Steve Mathieu Matricule : 715 Unité : ENQS

Agent de la paix

Date : 2024-07-23 Heure : 15:19

CONSTAT D'INFRACTION

6 308 783



Cour municipale de Chambly
Carignan (District judiciaire de Longueuil)

Nom: Madame
Prénom: BERGERON
Adresse: [REDACTED]
Localité: [REDACTED]
Prov/État: [REDACTED]
Identificati: [REDACTED]
Date de n: [REDACTED]

Immatriculation: [REDACTED] N.I.V.: [REDACTED]
Prov/État: QC Pays: CANADA
Marque: HONDA Model: CR-V Année: [REDACTED]

Code de sécurité routière
CSR 329 11COVR Art.: 329 Code déf.: CO
Description de l'infraction:
a circulé à une vitesse supérieure à celle indiquée par la
signalisation installée en vertu du présent article ou du
deuxième alinéa de l'article 628. (vitesse déterminée par le
ministre des transports)

Par: LASER Vitesse constatée: 96 km/h Zone de: 70 Points d'incapacité: 2

Date de l'infraction: 2024-07-23 Heure: 15:30

Ville ou municipalité: Carignan SIA: 32
Endroit: 2269 CHAMBLY DE CH

Situation: AU Direction: Est

Peine minimale	Frais	Contribution	Remorque	Montant réclamé
105 \$	+ 56 \$	+ 40 \$	+ 0 \$	= 201 \$

ATTESTATION	SIGNIFICATION
<p>Je, soussigné, atteste avoir personnellement constaté les faits mentionnés en:</p> <p><input checked="" type="checkbox"/> A <input checked="" type="checkbox"/> B <input checked="" type="checkbox"/> C <input checked="" type="checkbox"/> D <input type="checkbox"/> E</p> <p>et (si applicable) atteste que</p> <p>agent de la paix, matricule _____ a constaté les faits mentionnés en</p> <p><input type="checkbox"/> A <input type="checkbox"/> B <input type="checkbox"/> C <input type="checkbox"/> D <input type="checkbox"/> E</p> <p>et j'ai des motifs raisonnables de croire que l'infraction décrite en C a été commise.</p> <p>Nom: S Mathieu Matricule: 715 Unité: ENQS Agent de la paix</p>	<p>J'atteste avoir remis un double du constat lors de la perpétration de l'infraction au défendeur</p> <p>Date de signification: 2024-07-23 Heure: 15:32</p> <p>Nom: S Mathieu Matricule: 715 Unité: ENQS Agent de la paix</p>

IMPORTANT

VEUILLEZ LIRE LA MISE EN GARDE NO 1 AU VERSO

J'atteste que le présent document est conforme à son double sur support électronique.
Nom: S Mathieu Matricule: 715 Unité: ENQS
Agent de la paix
Date: 2024-07-23 Heure: 15:32

COPIE DU DÉFENDEUR

STATEMENT OF OFFENCE

6 308 783



Municipal court of Chambly
Carignan (District judiciaire de Longueuil)

PROSECUTOR

DEFENDANT

VEHICLE

OFFENCE

PLATE

PLATE

PLATE

PLATE

PLATE

PLATE

PLATE

PLATE

PLATE

PLATE

PLATE

PLATE

PLATE

PLATE

PLATE

PLATE

PLATE

PLATE

PLATE

PLATE

PLATE

PLATE

PLATE

PLATE

PLATE

PLATE

PLATE

PLATE

PLATE

PLATE

PLATE

Ms.
Last Name: BERGERON
First Name: ANNIE
Address:
Location:
Prov/State:
Identification:
Date of Birth:

Plate: [REDACTED] V.I.N.: [REDACTED]
Prov/State: QC Country: CANADA
Make: HONDA Model: CR-V Year: [REDACTED]

Code de sécurité routière
CSR 329 11COVR Sect.: 329 Def. Code: CO
Description of offence:
a circulé à une vitesse supérieure à celle indiquée par la
signalisation installée en vertu du présent article ou du
deuxième alinéa de l'article 628. (vitesse déterminée par le
ministre des transports)

By: LASER Speed recorded: 96 km/h Speed limit: 70 Demerit points: 2

Infraction Date: 2024-07-23 Time: 15:30

City or municipality: Carignan Unit: 32
Place: 2269 CHAMBLY DE CH

Direction: East

Min. fine	Costs	Contribution	Towing	Total amount
105 \$	+ 56 \$	+ 40 \$	+ 0 \$	= 201 \$

ATTESTATION	SERVICE
<p>I, the undersigned, certify that I have personally observed the facts mentioned in:</p> <p><input checked="" type="checkbox"/> A <input checked="" type="checkbox"/> B <input checked="" type="checkbox"/> C <input checked="" type="checkbox"/> D <input type="checkbox"/> E</p> <p>and (if applicable) certify that</p> <p>Peace officer, Badge no. _____ has observed the facts mentioned in</p> <p><input type="checkbox"/> A <input type="checkbox"/> B <input type="checkbox"/> C <input type="checkbox"/> D <input type="checkbox"/> E</p> <p>and I have reasonable grounds to believe that the offence described in C has been committed.</p> <p>Name: S Mathieu Badge no: 715 Peace officer</p> <p>Unit: ENQS</p>	<p>I certify that I have remitted a copy of the statement of offence when the offence was committed to the defendant</p> <p>Date of service: 2024-07-23 Time: 15:32</p> <p>Name: S Mathieu Badge No: 715 Peace officer</p> <p>Unit: ENQS</p>

IMPORTANT

PLEASE READ WARNING NO 1 ON THE BACK

I certify that this document is true to its duplicate in electronic form.
Name: S Mathieu Badge no: 715 Unit: ENQS
Peace officer
Date: 2024-07-23 Time: 15:32

DEFENDANT'S COPY

Rapport d'infraction abrégé

sur le Constat No 6 308 783

No événement : 240723715

Jour de la semaine : MARDI

I - FAITS ET GESTES PERTINENTS

Où j'étais :

Véhicule banalisé 029 Ford, Agent Mathieu mat. 715 est conducteur et opérateur laser. Stationnaire près du 2269 Chemin de Chambly, ville de Carignan. Opération spécifique de vitesse laser zone de 70 km/h direction Est.

Ce que j'ai vu :

J'observe le véhicule qui approche de moi (portée de détection environ 175 mètres et portée de l'opération 150 mètres). Je pointe le véhicule avec le viseur du cinémomètre laser, entre les deux phares avant. J'effectue une lecture de sa vitesse. Je ne perds jamais le véhicule de vue. J'active mes gyrophares et l'intercepte. Avisé des 30 jours pour payer ou contester. Banalisé 029, de la circulation. CRPQ ok

Le panneau de 70 km/h est visible et claire en bon état, aucune matière qui la cache à 400 mètres d'où je suis stationné à bord du banalisé 029.

Ce que j'ai fait :

Interception du véhicule sur le chemin Bellerive, près intersection chemin de chambly, ville de Carignan.

K - PRÉCISIONS

Type de permis : CONDUIRE

Type de véhicule : Automobile, motorisé, camion, camionnette, fourgonnette, ambulance, 3000kg ou moins

Couleur : GRIS

Nombre d'occupants : 1 Langue : Français

Position des occupants :

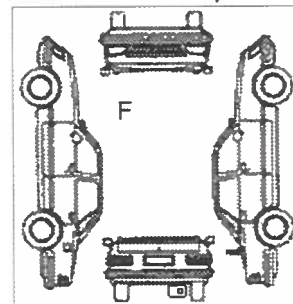

L - ENVIRONNEMENT

Éclairage : Jour - Clarté Temps : Clair Zone : Commerciale

Chaussée : Nature : Asphalte État : Sèche

Présence sur la route : Véhicule circulant dans le même sens

M - CINÉMOMÈTRE

Vitesse estimée 100 km/h dans la voie DROITE à une distance de 150 m.

Vitesse captée 96 km/h dans la voie DROITE à une distance de 105.6 m. dans une zone de 70 km/h

Largeur du faisceau laser (en cm) = distance captée X 0.3

Mouvements du véhicule cible dans le faisceau: Se rapprochait - Vitesse constante - Se distançait

Aucune source d'interférence

A visé le véhicule du défendeur et aucun véhicule présent dans le faisceau

Absence de message de diagnostique sur le cinémomètre

En bon état de fonctionnement

Type : LASER

No de série : 17887 Marque : DragonEye Modèle : Speed Lidar

Matricule de l'opérateur : 715L Opérateur qualifié Cours réussi : 2010-10-14 Date d'expiration : 2025-12-31

Faits et gestes pertinents :

..

Tests d'exactitude - Laser :

Précédant l'opération (au poste): Électronique tonalité Affichage (segments lumineux) Lunette de visée
Test de télémétrie : Endroit : 333 Hertel, Beloeil 21.7 m 35.5 m
Tous les tests ont été réussis / en bon état de fonctionnement

Date : 2024-07-23 Heure : 14:15

Suivant l'opération (au poste): Électronique tonalité Affichage (segments lumineux) Lunette de visée
Test de télémétrie : Endroit : 333 Hertel, Beloeil 21.7 m 35.5 m
Tous les tests ont été réussis / en bon état de fonctionnement

Date : 2024-07-23 Heure : 20:15

Précédant l'opération (sur les lieux):

Suivant l'opération (sur les lieux):

ATTESTATION

Je, soussigné, atteste avoir personnellement constaté les faits mentionnés en M

Nom : Mathieu Matricule : 715 Unité : ENQS

Agent de la paix

Date : 2024-07-23 Heure : 20:15

Je, soussigné, atteste avoir personnellement constaté les faits mentionnés en I, K, L

Nom : Steve Mathieu Matricule : 715 Unité : ENQS

Agent de la paix

Date : 2024-07-23 Heure : 15:34

CONSTAT D'INFRACTION

6 308 794



Cour municipale de Chambly
Carignan (District judiciaire de Longueuil)

Madame
Nom: SANDERSON
Prénom: JACQUELINE
Adresse: 200 RUE ALEXANDRE-DE PROUVILLE
Localité: CARIGNAN Code postal: J3L 6X2
Prov/État: QC Pays: CANADA
Identification: N° permis: S536512066806 Autre document: PERPH IMMA ET ASSUR
Prov/État: QC Pays: CANADA
Date de naissance: 1968-06-12

Immatriculation: P83K8F N.I.V.: WBA1M5C52GV326745
Prov/État: QC Pays: CANADA
Marque: BMW Model: M235i Année: 2016

Code de sécurité routière
CSR 329 11COVR Art.: 329 Code déf.: CO

Description de l'infraction:
a circulé à une vitesse supérieure à celle indiquée par la signalisation installée en vertu du présent article ou du deuxième alinéa de l'article 628. (vitesse déterminée par le ministre des transports)

Par: LASER Vitesse constatée: 128 km/h Zone de: 70 Points d'inaptitude: 10

Date de l'infraction: 2024-07-23 Heure: 15:46

Ville ou municipalité: Carignan SIA: 32
Endroit: 2269 CHAMBLY DE CH

Situation: Près Direction: Ouest

Peine minimale	Frais	Contribution	Remorque	Montant réclamé
610 \$	+ 326 \$	+ 153 \$	+ 0 \$	= 1089 \$

ATTESTATION	SIGNIFICATION
<p>Je, soussigné, atteste avoir personnellement constaté les faits mentionnés en:</p> <p><input checked="" type="checkbox"/> A <input checked="" type="checkbox"/> B <input checked="" type="checkbox"/> C <input checked="" type="checkbox"/> D <input type="checkbox"/> E</p> <p>et (si applicable) atteste que</p> <p>agent de la paix, matricule _____ a constaté les faits mentionnés en</p> <p><input type="checkbox"/> A <input type="checkbox"/> B <input type="checkbox"/> C <input type="checkbox"/> D <input type="checkbox"/> E</p> <p>et j'ai des motifs raisonnables de croire que l'infraction décrite en C a été commise.</p> <p>Nom: S Mathieu Matricule: 715 Agent de la paix</p> <p>Unité: ENQS</p>	<p>J'atteste avoir remis un double du constat lors de la perpétration de l'infraction au défendeur</p> <p>Date de signification: 2024-07-23 Heure: 16:11</p> <p>Nom: S Mathieu Matricule: 715 Agent de la paix</p> <p>Unité: ENQS</p>

IMPORTANT

VEUILLEZ LIRE LA MISE EN GARDE NO 1 AU VERSO

J'atteste que le présent document est conforme à son double sur support électronique.
Nom: S Mathieu Matricule: 715 Unité: ENQS
Agent de la paix
Date: 2024-07-23 Heure: 16:11

COPIE DU DÉFENDEUR

STATEMENT OF OFFENCE

6 308 794



DEFENDANT

Municipal court of Chambly
Carignan (District judiciaire de Longueuil)

DEFENDANT

Ms.
Last Name: SANDERSON
First Name: JACQUELINE
Address: 200 RUE ALEXANDRE-DE PROUVILLE
Location: CARIGNAN Postal code: J3L 6X2
Prov/State: QC Country: CANADA
Identification: Licence: S536512066806 Other document: PERPH IMMA ET ASSUR
Prov/State: QC Country: CANADA
Date of Birth: 1968-06-12

VEHICLE

Plate: P83KBF V.I.N.: WBA1M5C52GV326745
Prov/State: QC Country: CANADA
Make: BMW Model: M235I Year: 2016

OFFENCE

Code de sécurité routière
CSR 329 11COVR Sect.: 329 Def. Code: CO

Description of offence:
a circulé à une vitesse supérieure à celle indiquée par la
signalisation installée en vertu du présent article ou du
deuxième alinéa de l'article 628. (vitesse déterminée par le
ministre des transports)

By: LASER Speed recorded: 128 km/h Speed limit: 70 Demerit points: 10

Infraction Date: 2024-07-23 Time: 15:46

PLACE

City or municipality: Carignan Unit: 32
Place: 2269 CHAMBLY DE CH

SITUATION

Situation: Near Direction: West

FINE

Min. fine	Costs	Contribution	Towing	Total amount
610 \$	+ 326 \$	+ 153 \$	+ 0 \$	= 1089 \$

ATTESTATION

I, the undersigned, certify that I have personally observed the facts mentioned in:
 A B C D E
and (if applicable) certify that

Peace officer, Badge no _____
has observed the facts mentioned in
 A B C D E

and I have reasonable grounds to believe that the offence described in C has been committed.

Name: S Mathieu
Badge no: 715 Unit: ENQS
Peace officer

SERVICE

I certify that I have remitted a copy of the statement of offence when the offence was committed to the defendant

Date of service: 2024-07-23
Time: 16:11

Name: S Mathieu
Badge No: 715 Unit: ENQS
Peace officer

IMPORTANT

PLEASE READ WARNING NO 1 ON THE BACK

I certify that this document is true to its duplicate in electronic form.
Name: S Mathieu Badge no: 715 Unit: ENQS
Peace officer
Date: 2024-07-23 Time: 16:11

DEFENDANT'S COPY

Rapport d'infraction abrégé

sur le Constat No 6 308 794

No événement : RSL240723021 Raison : SÉCURITÉ ROUTIÈRE Type d'opération : VITESSE

Jour de la semaine : MARDI

I - FAITS ET GESTES PERTINENTS

Où j'étais :

Véhicule banalisé 029 Ford, Agent Mathieu mat. 715 est conducteur et opérateur laser. Stationnaire près du 2269 Chemin de Chambly, ville de Carignan. Opération spécifique de vitesse laser zone de 70 km/h direction Ouest.

Ce que j'ai vu :

vers 15h46, j'observe le véhicule qui s'approche de moi dans la voie de gauche sur la route 112 direction Ouest en accélération (portée de détection de 200 mètres et à noter qu'il est le seul véhicule dans ce 200 mètres). Le véhicule distance plusieurs autres véhicules loin d'arrière elle. Rendu à ma portée d'opération qui est de 150 mètres (seul véhicule dans ce 150 mètres), j'estime sa vitesse à 130 km/h dans une zone de 70 km/h en accélération. Je pointe le véhicule avec le viseur du cinémomètre laser, entre les deux phares avant. J'effectue une lecture de sa vitesse, soit de 128 km/h dans une zone de 70 km/h. Je dépose le radar sur la banquette avant, j'active les gyrophares et sirènes du banalisé 029, je fais un demi-tour pour intercepter le véhicule. Rendu direction ouest route 112, elle est devant moi à environ 500 mètres encore dans la voie de gauche, je suis en accélération voie de gauche aussi, aucune autres véhicules se trouvent entre moi et le véhicule en infraction. Je ne perds jamais le véhicule de vue en aucun moment. Rendu Intersection route 112 et chemin de Bellevue, je remarque que le feu est vert, le véhicule est encore dans la voie de gauche, elle dépasse des véhicules qui se trouvent dans la voie de droite. Le véhicule semble être en ralentissement, je suis encore en Gyrophares et sirènes dans la voie de gauche à environ 300 mètres d'arrière elle, à noter que nous sommes rendus dans une zone de 90 km/h.

Je passe dans l'intersection Route 112 et chemin de Bellevue, mon feu est aussi vert, gyrophares et sirènes activés. Passer environ 200 mètres de cette intersection je remarque que le véhicule change de voie pour la voie de droite, je change aussi de voie est je semble rattraper le véhicule car je suis maintenant rendu à environ 100 mètres d'arrière le véhicule aussi dans la voie de droite. (jamais perdu de vue). Lorsque le véhicule est rendu à l'intersection route 112 et Chemin de Chambly, encore dans la ville de Carignan. Le feu est rouge à cette intersection, et le véhicule est rendu immobilisé au feu rouge voie de droite, (cette intersection c'est encore la ville de Carignan). Je suis maintenant rendu d'arrière le véhicule en infraction à cette intersection, avec les gyrophares et sirènes activés, je lui fais signe de se ranger sur le chemin de Chambly vers sa droite, vers l'ancien Marcil, se qu'elle fait, le véhicule est par la suite immobilisé et intercepté dans le stationnement de l'ancien Marcil adresse 1458 chemin de Chambly, ville de Carignan. À noter que le véhicule n'est jamais perdu de vue en aucun moment.

Le panneau de 70 km/h est visible et clair en bon état, aucune matière qui le cache à 400 mètres d'où je suis stationné à bord du banalisé 029.

Ce que j'ai fait :

Explication à la conductrice de l'infraction soit de 128 km/h dans une zone de 70 km/h en lui mentionnant aussi l'endroit de l'infraction, je lui montre aussi le radar laser qui est dans ma main lors de l'explication du motif, la conductrice voit la vitesse de 128 km/h avec 104.6 mètres affiché sur le radar laser. La dame me déclare : Oui je sais c'est vrai mais tu peux sûrement le baisser ta vitesse, je lui mentionne que non car c'est interdit de faire ça et c'est une fabrication de faux document et que je ne veux pas perdre mon travail.

Je lui demande le permis de conduire, attestation et certificat d'immatriculation du véhicule se qu'elle me remet. Elle mentionne que c'est une GEV que son permis de conduire allait être suspendu sur le champ, et lui demande de trouver une personne pour venir chercher le véhicule ou que le véhicule peut rester stationné mais qu'elle ne peut pas le conduire pour quitter.

Redaction du constat et procès verbal durant la dame attend dans son véhicule.

Info plaidoyer 30 jours a la conductrice, remit le document de procès verbal avec explication que son permis de conduire est suspendu 30 jours suite a une 2e GEV, et de pas conduire ce véhicule ou tout autres véhicule pendant 30 jours. A noter que je remarque que les vitres avant conducteur et passager avant sont foncé, je lui mentionne que c'est un avertissement pour cette ART 265 vitres non conforme. AVT ajouter au CRPQ.

Particularités :

Pour mettre fin a l'infraction et éviter la remorque , vers 16h32 , un véhicule hyundai santa fee blanc plaque Y89-SBS arrive sur les lieux de l'infraction, et la conductrice Mme sanderson quitte comme passager avant de ce véhicule. A noter que le véhicule Conduite par Mme sanderson reste stationné dans le stationnement du marcil. A mon départ vers 16h45 il est encore la.

Commentaires du défendeur:

Lors de l'explication de l'infraction, spontanément, sans que des questions ne lui soient posées:
Oui je sais c'est vrai mais tu peut surement le baissé ta vitesss.

K - PRÉCISIONS

Type de permis : CONDUIRE
Type de véhicule : Automobile, motorisé, camion, camionnette, fourgonnette, ambulance, 3000kg ou moins
Couleur : NOIR
Nombre d'occupants : 1 Langue : Français

Position des occupants :

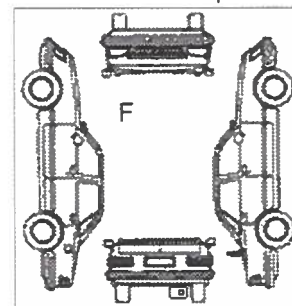

L - ENVIRONNEMENT

Éclairage : Jour - Clarté Temps : Clair Zone : Commerciale
Chaussée : Nature : Asphalte État : Sèche
Présence sur la route : Véhicule circulant dans le même sens

M - CINÉMOMÈTRE

Vitesse estimée 130 km/h dans la voie GAUCHE à une distance de 150 m.
Vitesse captée 128 km/h dans la voie GAUCHE à une distance de 104.6 m. dans une zone de 70 km/h
Largeur du faisceau laser (en cm) = distance captée X 0.3
Mouvements du véhicule cible dans le faisceau: Se rapprochait - Accélérait - Était Seul

Aucune source d'interférence

A visé le véhicule du défendeur et aucun véhicule présent dans le faisceau

Absence de message de diagnostique sur le cinémomètre

En bon état de fonctionnement

Type : LASER

No de série : 17887 Marque : DragonEye Modèle : Speed Lidar

Matricule de l'opérateur : 715L Opérateur qualifié Cours réussi : 2010-10-14 Date d'expiration : 2025-12-31

Position de l'opérateur:

Direction: Ouest

Direction:

Visibilité:

Position de l'opérateur

Visibilité:

Distance panneau:

cinémomètre

Distance panneau:

Limite précédente:

Limite précédente:

Faits et gestes pertinents :

..

Tests d'exactitude - Laser :

Précédant l'opération (au poste): Électronique tonalité Affichage (segments lumineux) Lunette de visée
Test de télémétrie : Endroit : 333 Hertel, Beloeil 21.7 m 35.5 m
Tous les tests ont été réussis / en bon état de fonctionnement
Date : 2024-07-23 Heure : 14:15

Suivant l'opération (au poste): Électronique tonalité Affichage (segments lumineux) Lunette de visée
Test de télémétrie : Endroit : 333 Hertel, Beloeil 21.7 m 35.5 m
Tous les tests ont été réussis / en bon état de fonctionnement
Date : 2024-07-23 Heure : 20:15

Précédant l'opération (sur les lieux):

Suivant l'opération (sur les lieux):

ATTESTATION

Je, soussigné, atteste avoir personnellement constaté les faits mentionnés en I, K, L, M

Nom : Steve Mathieu Matricule : 715 Unité : ENQS

Agent de la paix

Date : 2024-07-23 Heure : 21:14